



NÜKTE

ÜRÜN KATALOGU

SINCE 1962

Yazmayı öğrenmek, her şeyin ötesinde düşünmeyi ve hayal etmeyi öğrenmektir. Şirketimizin vizyon ve misyonunda hayallerimizi yansıtmaktan gurur duyuyoruz.

Ünlü filozof Konfüçyüs, modern zamanlardan çok önce ve kendi döneminin çok ilerisinde harika bir söz söylemişti: "Sevdiğiniz bir işi seçin, böylece hayatınız boyunca çalışmış olmayacaksınız." Gerçekten yaptığımız işi seviyoruz ve belki de bu başarımızın tek nedenidir. Çünkü işinizi sevdiğinizde gerçekten mükemmel olabilirsiniz.

Nükte Otomotiv, Türkiye'nin ticari araç sektöründe önemli oyuncularından biridir. Müşteri odaklı ve dinamik hizmet anlayışımız sayesinde endüstri içinde kurumsal itibar anketlerinde en çok takdir edilen, güvenilen ve tercih edilen markalardan biri haline geldik. Şirketimize duyulan güven, ülke ekonomisine katkı sağladığımızın en önemli göstergesidir. Müşterilerimize en iyi hizmeti sunmak bizim için sürekli bir öğrenme süreci haline gelmiştir.

En iyi hizmeti sunmak bizim için bir gurur meselesidir.

Ahmet Nükte

NÜKTE OTOMOTİV
Chairman of the Board
of Directors

İNNOVASYON VE KALİTENİN ÖNCÜSÜ

1962 yılında kurulan firmamız, köklü bir geçmişe sahip olmanın verdiği deneyim ve birikim ile ağır vasıta sektöründe öncü konuma ulaşmıştır. Kuruluşumuzdan bugüne, sürekli gelişen ve büyüyen bir şirket olarak pek çok başarıya imza atmış bulunmaktayız. Başarılarımıza bir yenisini eklemek gayesiyle 2020 yılında Ar-Ge çalışmalarına başladığımız treyler sektöründe, öncü firma olma hedefimize her geçen gün yaklaşmaktayız. Hedefimize emin adımlarla ilerlerken, nitelikli insan kaynağının önemini farkındayız. Bu farkındalıkla; uzman, yetenekli ve deneyimli bir ekibi bünyemizde barındırmaktayız. Sektörün ihtiyacı olan nitelikli ve kaliteli ürünlere ulaşabilmesi için, Ar-Ge ve Ür-Ge çalışmalarının sürekliliğini sağlıyor ve yatırımlarımızı bu doğrultuda gerçekleştiriyoruz. Lowbed, Damper ve Konteyner Taşıyıcı Treylerler ile ilgili Ar-Ge ve Ür-Ge çalışmalarımız sayesinde ürünlerimizin sınırlarını zorluyoruz.

Yıllık 1050 ton sac işleme kapasitemiz ile üretimimizin sürekliliğini sağlarken, ürünlerimizin yüksek kalitesini de korumaya özen gösteriyoruz. Müşteri ihtiyaçlarına yönelik çalışmalarımızla, geniş ürün yelpazesi sunuyoruz. Geniş üretim kapasitesi hedefinde olan firmamız 2024 yılında 20.000 m2 kapalı 30.000 m2 açık olmak üzere 50.000 m2 alanda , 3.500 Ton/ yıl sac işleme kapasitesine erişmeyi planlamaktadır.

Firmamız, endüstri standartlarına ve kalite kontrolüne verdiği önemi belgeleyen saygın sertifikalarla donatılmıştır.

NÜKTE OTOMOTİV, inovasyon ve kalitenin birleştiği bir firma olarak, sürekli gelişim ve müşteri memnuniyetini esas alır. Geçmişten gelen çalışma azmi ile gelecekte de büyümeye devam etme kararlılığını sürdürmektedir.

3 AKS LOWBED

SAÇ ve KAYNAK UYGULAMASI

S355 veya S700 Kalitede Yüksek Mukavemetli Saç.
Sinerjik Kaynak Uygulaması.

ÖLÇÜ ARALIKLARI

Müşteri talebine göre değişiklik göstermesi ile birlikte genişlik 2550 mm - 4000 mm kadar.
Platform uzunluğu 6000 mm - 11000 mm.
Toplam uzunluk 16000 mm'ye kadar.

YANA AÇMA ÖZELLİKLERİ

Sağ ve soldan 250 mm'ye kadar genişletme opsiyonu.

DORSE YERDEN YÜKSEKLİK ÖZELLİĞİ

Müşteri talebine göre değişiklik göstermesi ile birlikte 880 mm - 1100 mm'ye kadar.

KING-PIN

ECE-R55 Regülasyonundan onaylı 2" ve 3,5" King-Pin.
4x2-6x2 veya 6x4 Çekicilere göre değişkenlik gösterebilir.

DİNGİL ve LASTİK ÖZELLİKLERİ

17,5 - 19,5 veya 22,5 ebat janta uygun lastik tercih edilir.
Dingiller:12 Ton Kapasiteli kampanalı dingildir.
Kaldırma Sistemi: Ön Dingilde yüke duyarlı otomatik Dingil Kaldırma Sistemi mevcuttur.
Döner Dingil Seçenekleri: Müşterinin isteğine göre döner dingil eklenebilir.

SÜSPANSİYON ÖZELLİKLERİ

Müşteri tercihine göre değişiklik gösterecek şekilde mekanik veya hava süspansiyonludur.



RAMPA AYAĞI SEÇENEKLERİ

9 dereceye kadar yükleme açısına inen, hidrolik yana gezerli kırmalı veya tek parça rampa seçenekleri.
24 V Dc Power Güç Ünitesi [Hidro Motor]. Seçeneklere göre değişkenlik gösteren emniyet kilitli özel hidrolik pistonlar.
Ayak üzeri ahşap veya ızgara sac ile kapatılır.

FREN SİSTEMİ

ECE-R13 Regülasyonundan onaylı fren sistemi.

ELEKTRİK SİSTEMİ

ISO Standartlarına uygun 2x7 Pin soketi.
ISO Standartlarına uygun 15 Pin ADR Mevzuatına uyumlu Pin soketi.
7 fonksiyonlu arka stop lambaları [Boynuzlu].
2 adet beyaz led ışıklı uç hat işaret lambası.
Platformun uzunluğuna göre amber yan işaret lambaları.
Yol ve Çalışma esnasında ihtiyaç duyulacak ek aydınlatma donanımı.

BOYA UYGULAMALARI

Boya öncesi ISO Standartlarına uygun SA2.5 derecede kumlama uygulaması yapılmaktadır.
Kumlama uygulaması sonrası kimyasal temizlik uygulanmaktadır.
Fırınli boya kabinde Epoxy Astar Ve Akrilik Boya ile Boyanmaktadır.

AKSESUARLAR

4 Adet Dolap,[Deve Boynunda].
2 Adet Takım sandığı.
Teker Takozu.
Ön ve Arka Döner Lamba.
Çalışma Lambası.
Galvanizli Bağlama Halkaları.
Galvanizli Genişleme Kolları.
Galvanizli Stepne Lastiği Bağlama Yeri.
Galvanizli Yan Genişleme Reflektörleri.



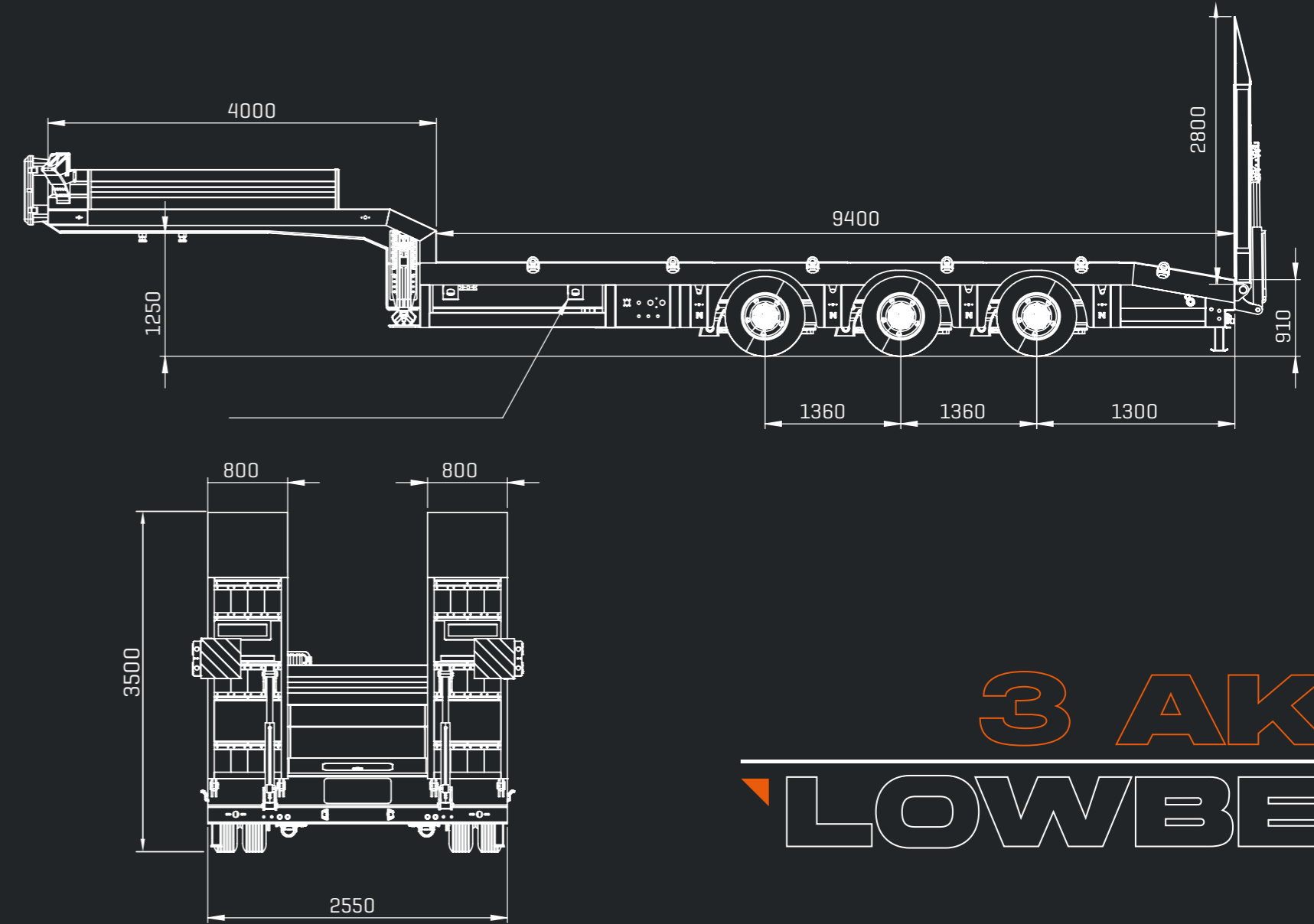

3 AKS
LOWBED

4 AKS LOWBED



SAÇ ve KAYNAK UYGULAMASI

S355 veya S700 Kalitede Yüksek Mukavemetli Saç
Sinerjik Kaynak Uygulaması

ÖLÇÜ ARALIKLARI

Müşteri talebine göre değişiklik göstermesi ile birlikte genişlik 2550 mm - 4000 mm kadar.
Platform uzunluğu 7000 mm - 14900 mm.
Toplam uzunluk 18900 mm'ye kadar.

YANA AÇMA ÖZELLİKLERİ

Sağ ve soldan 250 mm'ye kadar genişletme opsiyonu.

DORSE YERDEN YÜKSEKLİK ÖZELLİĞİ

Müşteri talebine göre değişiklik göstermesi ile birlikte 880 mm - 1100 mm'ye kadar.

KING-PIN

ECE-R55 Regülasyonundan onaylı 2" ve 3,5" King-Pin.
4x2-6x2 veya 6x4 Çekicilere göre değişkenlik gösterebilir.

DİNGİL ve LASTİK ÖZELLİKLERİ

17,5 - 19,5 veya 22,5 ebat janta uygun lastik tercih edilir.
Dingiller:12 Ton Kapasiteli kampanalı dingildir.
Kaldırma Sistemi: Ön Dingilde yüke duyarlı otomatik Dingil Kaldırma Sistemi mevcuttur.
Döner Dingil Seçenekleri: Müşterinin isteğine göre döner dingil eklenebilir.

SÜSPANSİYON ÖZELLİKLERİ

Müşteri tercihine göre değişiklik gösterecek şekilde mekanik veya hava süspansiyonludur.

RAMPA AYAĞI SEÇENEKLERİ

9 dereceye kadar yükleme açısına inen, hidrolik yana gezerli kırmalı veya tek parça rampa seçenekleri.
24 V Dc Power Güç Ünitesi (Hidro Motor). Seçeneklere göre değişkenlik gösteren emniyet kilitli özel hidrolik pistonlar.
Ayak üzeri ahşap veya ızgara sac ile kapatılır.

FREN SİSTEMİ

ECE-R13 Regülasyonundan onaylı fren sistemi.

ELEKTRİK SİSTEMİ

ISO Standartlarına uygun 2x7 Pin soketi.
ISO Standartlarına uygun 15 Pin ADR Mevzuatına uyumlu Pin soketi.
7 fonksiyonlu arka stop lambaları (Boynuzlu).
2 adet beyaz led ışıklı uç hat işaret lambası.
Platformun uzunluğuna göre amber yan işaret lambaları.
Yol ve Çalışma esnasında ihtiyaç duyulacak ek aydınlatma donanımı.

BOYA UYGULAMALARI

Boya öncesi ISO Standartlarına uygun SA2.5 derecede kumlama uygulaması yapılmaktadır.
Kumlama uygulaması sonrası kimyasal temizlik uygulanmaktadır.
Fırınli boya kabinde Epoxy Astar Ve Akrilik Boya ile boyanmaktadır.

AKSESUARLAR

4 Adet Dolap,(Deve Boynunda).
2 Adet Takım sandığı.
Teker Takozu.
Ön ve Arka Döner Lamba.
Çalışma Lambası.
Galvanizli Bağlama Halkaları.
Galvanizli Genişleme Kolları.
Galvanizli Stepne Lastiği Bağlama Yeri.
Galvanizli Yan Genişleme Reflektörleri.



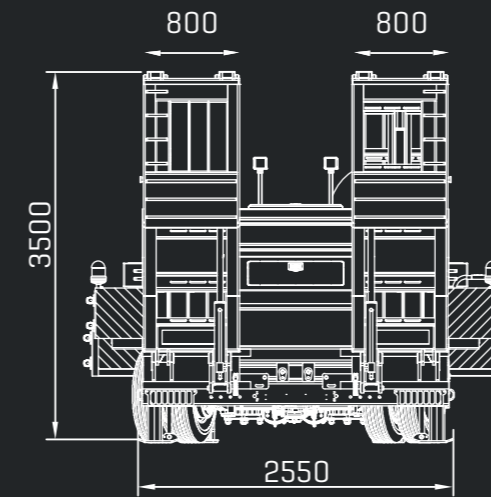
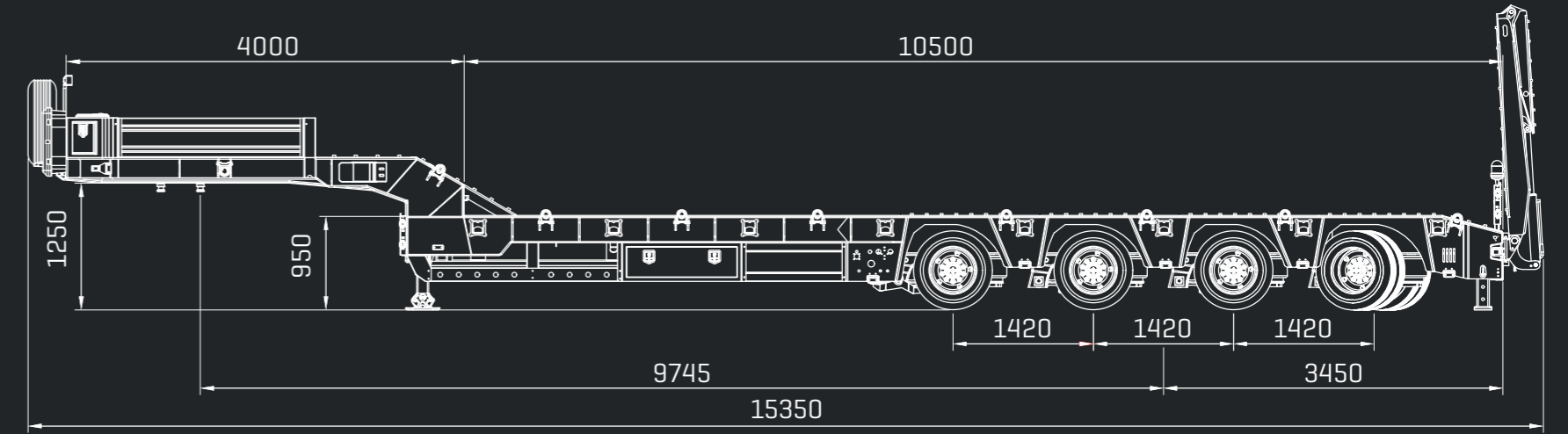

4 AKS
LOWBED

4 AKS UZAMALI LOWBED

SAÇ ve KAYNAK UYGULAMASI

S355 veya S700 Kalitede Yüksek Mukavemetli Saç Sinerjik Kaynak Uygulaması

ÖLÇÜ ARALIKLARI

Müşteri talebine göre değişiklik göstermesi ile birlikte genişlik 2550 mm - 4000 mm kadar.
Platform uzunluğu 7000 mm - 14900 mm.
Platform Uzama Ebatı 3500 mm - 13500 mm.
Toplam uzunluk 25500 mm'ye kadar.

YANA AÇMA ÖZELLİKLERİ

Sağ ve soldan 250 mm'ye kadar genişletme opsiyonu.

DORSE YERDEN YÜKSEKLİK ÖZELLİĞİ

Müşteri talebine göre değişiklik göstermesi ile birlikte 880 mm - 1100 mm'ye kadar.

KING-PIN

ECE-R55 Regülasyonundan onaylı 2" ve 3,5" King-Pin.
4x2-6x2 veya 6x4 Çekicilere göre değişkenlik gösterebilir.

DİNGİL ve LASTİK ÖZELLİKLERİ

17,5 - 19,5 veya 22,5 ebat janta uygun lastik tercih edilir.
Dingiller:12 Ton Kapasiteli kampanalı dingildir.
Kaldırma Sistemi: Ön Dingilde yüke duyarlı otomatik Dingil Kaldırma Sistemi mevcuttur.
Döner Dingil Seçenekleri: Müşterinin isteğine göre döner dingil eklenebilir.

SÜSPANSİYON ÖZELLİKLERİ

Müşteri tercihine göre değişiklik gösterecek şekilde mekanik veya hava süspansiyonludur.



RAMPA AYAĞI SEÇENEKLERİ

9 dereceye kadar yükleme açısına inen, hidrolik yana gezerli kırmalı veya tek parça rampa seçenekleri.
24 V Dc Power Güç Ünitesi [Hidro Motor]. Seçeneklere göre değişkenlik gösteren emniyet kilitli özel hidrolik pistonlar.
Ayak üzeri ahşap veya ızgara sac ile kapatılır.

FREN SİSTEMİ

ECE-R13 Regülasyonundan onaylı fren sistemi.

ELEKTRİK SİSTEMİ

ISO Standartlarına uygun 2x7 Pin soketi.
ISO Standartlarına uygun 15 Pin ADR Mevzuatına uyumlu Pin soketi.
7 fonksiyonlu arka stop lambaları [Boynuzlu].
2 adet beyaz led ışıklı uç hat işaret lambası.
Platformun uzunluğuna göre amber yan işaret lambaları.
Yol ve Çalışma esnasında ihtiyaç duyulacak ek aydınlatma donanımı.

AKSESUARLAR

4 Adet Dolap,[Deve Boynunda].
2 Adet Takım sandığı.
Teker Takozu.
Ön ve Arka Döner Lamba.
Çalışma Lambası.
Galvanizli Bağlama Halkaları.
Galvanizli Genişleme Kolları.
Galvanizli Stepne Lastiği Bağlama Yeri.
Galvanizli Yan Genişleme Reflektörleri.

BOYA UYGULAMALARI

Boya öncesi ISO Standartlarına uygun SA2.5 derecede kumlama uygulaması yapılmaktadır.
Kumlama uygulaması sonrası kimyasal temizlik uygulanmaktadır.
Fırınli boya kabiniinde Epoxy Astar Ve Akrilik Boya ile Boyanmaktadır.



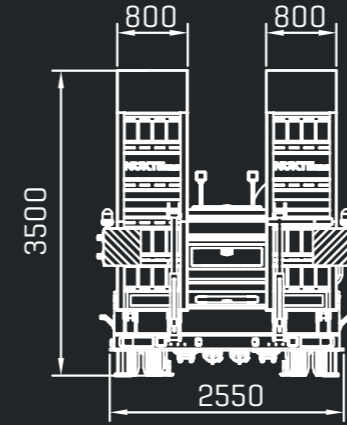
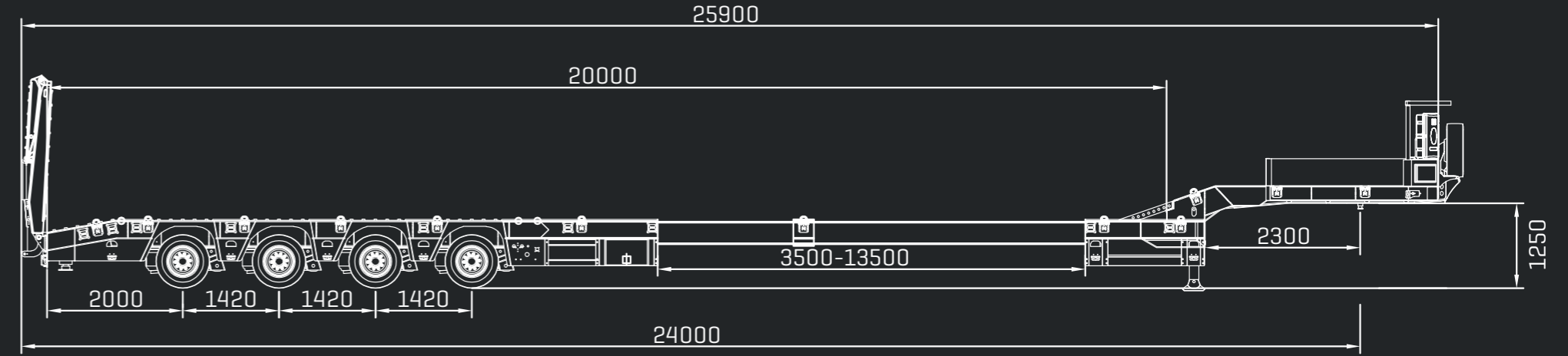

4 AKS
UZAMALI
LOWBED

5 AKS LOWBED



SAÇ ve KAYNAK UYGULAMASI

S355 veya S700 Kalitede Yüksek Mukavemetli Saç Sinerjik Kaynak Uygulaması

ÖLÇÜ ARALIKLARI

Müşteri talebine göre değişiklik göstermesi ile birlikte genişlik 2550 mm - 4000 mm kadar. Platform uzunluğu 8500 mm - 16800 mm. Toplam uzunluk 20800 mm'ye kadar.

YANA AÇMA ÖZELLİKLERİ

Sağ ve soldan 250 mm'ye kadar genişletme opsiyonu.

DORSE YERDEN YÜKSEKLİK ÖZELLİĞİ

Müşteri talebine göre değişiklik göstermesi ile birlikte 880 mm - 1100 mm'ye kadar.

KING-PIN

ECE-R55 Regülasyonundan onaylı 2" ve 3,5" King-Pin. 4x2-6x2 veya 6x4 Çekicilere göre değişkenlik gösterebilir.

DİNGİL ve LASTİK ÖZELLİKLERİ

17,5 - 19,5 veya 22,5 ebat janta uygun lastik tercih edilir. Dingiller:12 Ton Kapasiteli kampanalı dingildir. Kaldırma Sistemi: Ön Dingilde yüke duyarlı otomatik Dingil Kaldırma Sistemi mevcuttur. Döner Dingil Seçenekleri: Müşterinin isteğine göre döner dingil eklenebilir.

SÜSPANSİYON ÖZELLİKLERİ

Müşteri tercihine göre değişiklik gösterecek şekilde mekanik veya hava süspansiyonludur.

RAMPA AYAĞI SEÇENEKLERİ

9 dereceye kadar yükleme açısına inen, hidrolik yana gezerli kırmalı veya tek parça rampa seçenekleri. 24 V Dc Power Güç Ünitesi (Hidro Motor). Seçeneklere göre değişkenlik gösteren emniyet kilitli özel hidrolik pistonlar. Ayak üzeri ahşap veya ızgara sac ile kapatılır.

FREN SİSTEMİ

ECE-R13 Regülasyonundan onaylı fren sistemi.

ELEKTRİK SİSTEMİ

ISO Standartlarına uygun 2x7 Pin soketi. ISO Standartlarına uygun 15 Pin ADR Mevzuatına uyumlu Pin soketi. 7 fonksiyonlu arka stop lambaları (Boynuzlu). 2 adet beyaz led ışıklı uç hat işaret lambası. Platformun uzunluğuna göre amber yan işaret lambaları. Yol ve Çalışma esnasında ihtiyaç duyulacak ek aydınlatma donanımı.

AKSESUARLAR

4 Adet Dolap,[Deve Boynunda]. 2 Adet Takım sandığı. Teker Takoza. Ön ve Arka Döner Lamba. Çalışma Lambası. Galvanizli Bağlama Halkaları. Galvanizli Genişleme Kolları. Galvanizli Stepne Lastiği Bağlama Yeri. Galvanizli Yan Genişleme Reflektörleri.

BOYA UYGULAMALARI

Boya öncesi ISO Standartlarına uygun SA2.5 derecede kumlama uygulaması yapılmaktadır. Kumlama uygulaması sonrası kimyasal temizlik uygulanmaktadır. Fırınli boya kabiniinde Epoxy Astar Ve Akrilik Boya ile Boyanmaktadır.



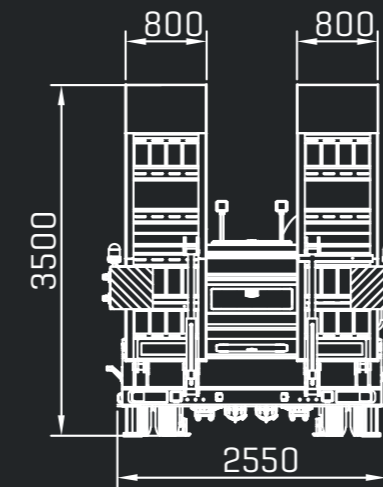
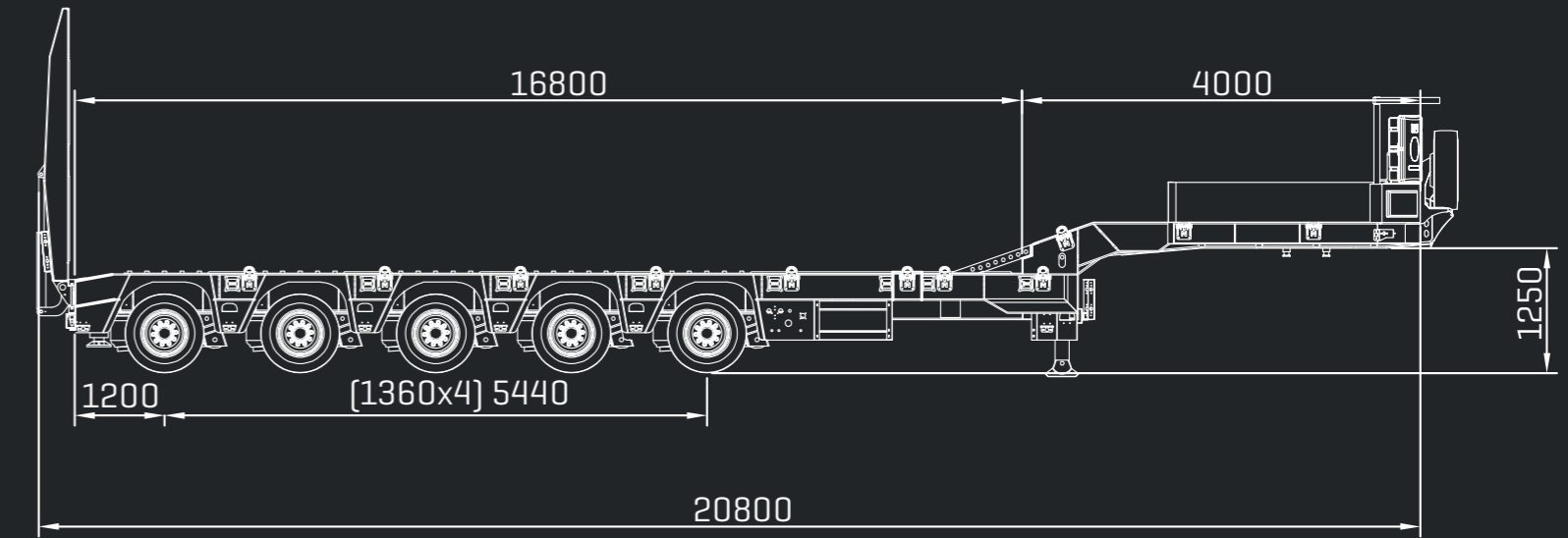

5 AKS
LOWBED

5 AKS UZAMALI LOWBED

SAÇ ve KAYNAK UYGULAMASI

S355 veya S700 Kalitede Yüksek Mukavemetli Saç
Sinerjik Kaynak Uygulaması

ÖLÇÜ ARALIKLARI

Müşteri talebine göre değişiklik göstermesi ile birlikte genişlik 2550 mm - 4000 mm kadar.
Platform uzunluğu 10000 mm - 16800 mm.
Platform Uzama Ebatı 3500 mm - 13500 mm.
Toplam uzunluk 27300 mm'ye kadar.

YANA AÇMA ÖZELLİKLERİ

Sağ ve soldan 250 mm'ye kadar genişletme opsiyonu.

DORSE YERDEN YÜKSEKLİK ÖZELLİĞİ

Müşteri talebine göre değişiklik göstermesi ile birlikte 880 mm - 1100 mm'ye kadar.

KING-PIN

ECE-R55 Regülasyonundan onaylı 2" ve 3,5" King-Pin.
4x2-6x2 veya 6x4 Çekicilere göre değişkenlik gösterebilir.

DİNGİL ve LASTİK ÖZELLİKLERİ

17,5 - 19,5 veya 22,5 ebat janta uygun lastik tercih edilir.
Dingiller:12 Ton Kapasiteli kampanalı dingildir.
Kaldırma Sistemi: Ön Dingilde yüke duyarlı otomatik Dingil Kaldırma Sistemi mevcuttur.
Döner Dingil Seçenekleri: Müşterinin isteğine göre döner dingil eklenebilir.

SÜSPANSİYON ÖZELLİKLERİ

Müşteri tercihinine göre değişiklik gösterecek şekilde mekanik veya hava süspansiyonludur.



RAMPA AYAĞI SEÇENEKLERİ

9 dereceye kadar yükleme açısına inen, hidrolik yana gezerli kırmalı veya tek parça rampa seçenekleri.
24 V Dc Power Güç Ünitesi (Hidro Motor). Seçeneklere göre değişkenlik gösteren emniyet kilitli özel hidrolik pistonlar.
Ayak üzeri ahşap veya ızgara sac ile kapatılır.

FREN SİSTEMİ

ECE-R13 Regülasyonundan onaylı fren sistemi.

ELEKTRİK SİSTEMİ

ISO Standartlarına uygun 2x7 Pin soketi.
ISO Standartlarına uygun 15 Pin ADR Mevzuatına uyumlu Pin soketi.
7 fonksiyonlu arka stop lambaları (Boynuzlu).
2 adet beyaz led ışıklı uç hat işaret lambası.
Platformun uzunluğuna göre amber yan işaret lambaları.
Yol ve Çalışma esnasında ihtiyaç duyulacak ek aydınlatma donanımı.

AKSESUARLAR

4 Adet Dolap,[Deve Boynunda].
2 Adet Takım sandığı.
Teker Takozu.
Ön ve Arka Döner Lamba.
Çalışma Lambası.
Galvanizli Bağlama Halkaları.
Galvanizli Genişleme Kolları.
Galvanizli Stepne Lastiği Bağlama Yeri.
Galvanizli Yan Genişleme Reflektörleri.

BOYA UYGULAMALARI

Boya öncesi ISO Standartlarına uygun SA2.5 derecede kumlama uygulaması yapılmaktadır.
Kumlama uygulaması sonrası kimyasal temizlik uygulanmaktadır.
Fırınli boya kabiniinde Epoxy Astar Ve Akrilik Boya ile Boyanmaktadır.

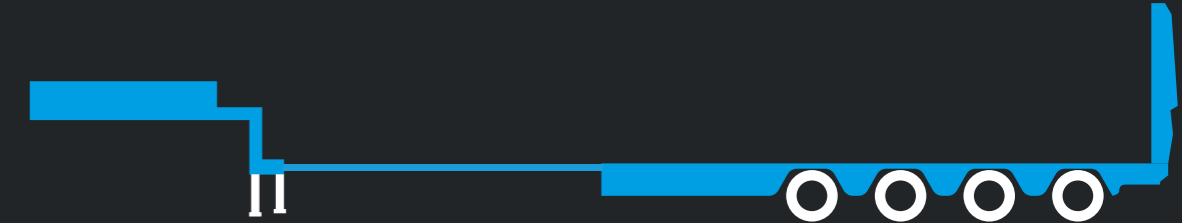

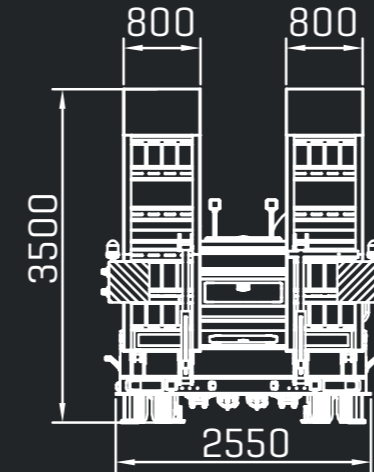
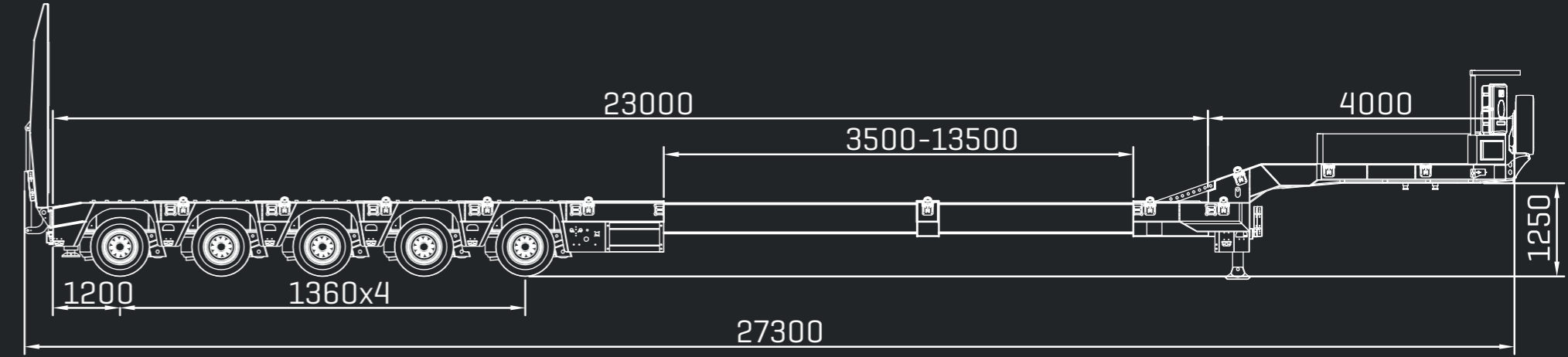

5 AKS
UZAMALI
LOWBED

HAVUZ
DAMPER

FREN SİSTEMİ: ECE R13 yönetmeliğine uygun çift devreli fren sistemi. 2S/2M elektronik antiblokaj sistemi ile WABCO RSS sistemi.

Acil durdurma ve rampa valfi.

DAMPER KALDIRMA: Ön teleskopik silindir, minimum 45° kaldırma açısı ve bu açıda basınca dayanıklı soğuk çekme, yüksek mukavemetli çelik silindir.

ELEKTRİK SİSTEMİ: ECE R48 yönetmeliğine uygun 7 x 24 volt aydınlatma sistemi.

DİNGİL TAKIMI: Her biri 9 ton kapasiteli diskli veya kampanalı 3 adet dingil.

DİNGİL KALDIRMA: Hava süspansiyonu ile otomatik dingil kaldırma.

LASTİK/JANT: 385/65 R 22.5 boyutunda 6+1 lastik ve jant.

POMPA: 35-90 dak./lt çift döner dişli pompa.

HORTUMLAR: 250 bar çalışma basıncına dayanıklı R2 çelik hortumlar.

PARK AYAKLARI: 24 ton dinamik yük kapasiteli çift kademeli teleskopik bacak ve dişli kutusu.

YAN KORUMA/KORUMA: ECE R73 yönetmeliğine uygun olarak sabit veya katlanabilir tip.

PARK ÇAMURLUK: Tekerlek üstündeki tam FRP çamur koruma.

BOYAMA: Kumlama sonrası çift kat epoksi astar, çift kat tam akrilik fırınlı boya.

DİĞER: Takım Sandığı, su tankı, lastik tampon, yangın söndürme dolabı, gerekli gösterge işaretleri ve ek isteğe bağlı aksesuarlar.

**HACİM**

20-32 M3 Aralığında Müşteri Tercihine Göre

TAMPON

ECE R58 düzenlemesine göre tasarlanmış esnek tampon. Opsiyonel Olarak Pnömatik sistemli katlanabilir tampon.

YAĞ TANKI

Özel olarak tasarlanmış, contalı ve filtrelenmiş yağ tankı.

ÖN PANEL - ARKA KAPAK

450 Brinell sertliğinde aşınma levhası/kaplama.

ŞASI

İthal S700MC veya yerli S355JR takviyeli şasi.

HAVUZ MALZEMESİ

450 Brinell Sertliğinde HARDOX Sac Malzemenen

KING PIN

ECE R55 düzenlemesine göre 2 inç civatalı sökülebilir flanşlı çekme pimi.

ARKA PALET

Asfalt taşıyıcıları [bitümpüskürtücü] için yeni tasarım 450 HB aşınma levhası/kaplama.

ZEMİN/YAN DUVARLAR

5/4 mm kalınlığında ithal aşınma levhası/kaplama, 450 Brinell sertliği ile.

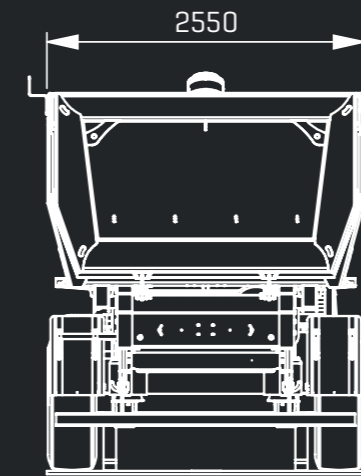
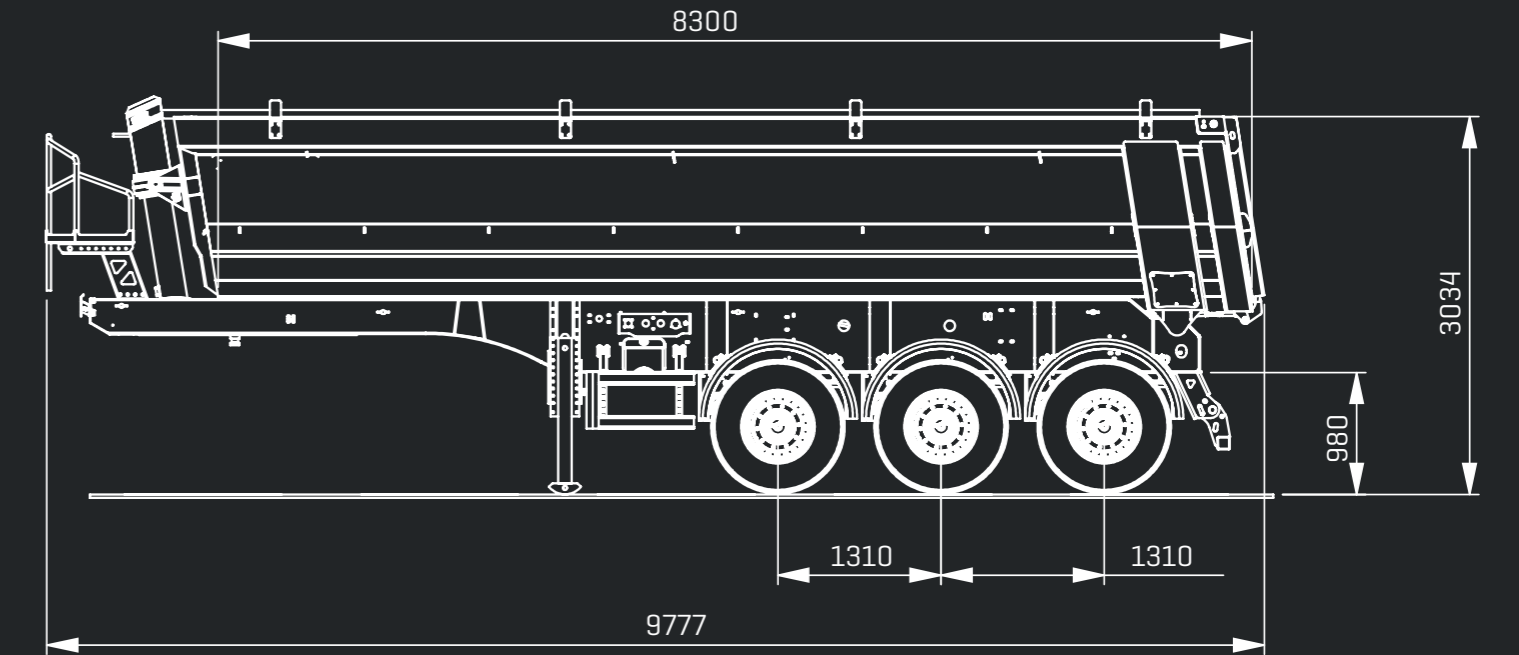

HAVUZ
DAMPER

NÜKTE

Merkez Ofis

Büyükkayacık Mah, Ankara Yolu Cad, No: 211 Selçuklu/Konya
Tel: +90 332 342 01 33 | www.nukte.com.tr | E-mail: info@nukte.com.tr

Fabrika

Fevzi Çakmak Mah. Sıla Cad. No:71/H Karatay/Konya
Tel: +90 332 342 01 32